

Діміч



Way of Life!



Jimny

Társ minden terepen

Fotós túráim kezdetén végigtekintettem a tájon. A következő néhány hétben ez a hatalmas, vad vidék adott otthont nekem, a fényképezőgépemnek és a Jimnynek.



1. nap

A Jimny jól kezelte a meredek és sziklás dombokat. Mikor sötétbe borult az ég, úgy döntöttem, pihenek, és átgondolom az előttem álló utazást.





5. nap

Az eső kitaróan esett, de a csúszós talaj mégsem lassított le.
A Jimny könnyedén vette az akadályokat, én pedig folytattam utamat.





KÜLSŐ

A vadon meghódítására készen

Arra készült, hogy megküzdjön a legzordabb időjárási és domborzati viszonyokkal is, így a Jimny oda is eljut, ahová más járművek nem merészkednek. Szembenéz a természet nyújtotta kihívásokkal. Engedd szabadjára kalandvágyad, és fedezd fel a világot.



Praktikus vízelvezető sín

A Jimny minden időjárási viszony mellett kalandra kész. A vízelvezető sín megakadályozza, hogy a víz lecsepegjen a tetőről, így garantálja a száraz fejet és jókedvet minden be- és kiszálláskor.

Szögletes motorháztető

Maradj mindig ura a helyzetnek! A lapos és szögletes motorháztetővel ez gyerekjáték, ugyanis gondos kialakításának köszönhetően az elülső sarkok mindig a látótérben maradnak. Így könnyebb megítélni a helyzetet egyenetlen terepen is.



Tökéletesített lökhárítók

Minden kalandra kész, beleértve a szögletes lökhárítóperemet, amely megnövelt teret biztosít a kerekeknek, hogy minden akadályon könnyedén átkelhessen. Az öntött, fekete anyag megvédi a karosszériát a kőfelverődéstől és karcolásoktól.

LED-es első fényszóró lámpamosóval ^(GLX)

Az ikonikus kerek fényszórók büszkén hirdetik a Jimny örökségét. A lámpamosók a LED-es első fényszórók alapvető tartozékai, amelyek megbízható vezetést biztosítanak saras, koszos vagy havas útviszonyok között is.





BELSŐ TÉR

Arra figyelj, ami a legfontosabb

A Jimny belső terében szinte semmi nem vonja el a figyelmet a vezetésről. A stílusos fekete belső visszafogott, mégis vonzó, a kezelőszervek pedig gyorsan és könnyedén használhatóak akár kesztyűben is.

Praktikus design

Élvezd az egyszerű, lényegretörő és tudatos design hamisítatlan örömét. Színek a minimalizmus jegyében. Átgondolt tervezés és vonzó részletek, amelyek mind a komoly, terepen való vezetést szolgálják.

Megvilágított műszerfali kijelzők

Napfényben és holdfényben, úton vagy terepen, a műszerfali kijelzők mindig világítanak a jobb láthatóság érdekében. Funkcionális kialakításuk kiegészíti a belső tér letisztult szépségét.

Kormánymű

A megfelelő visszacsatolást, ugyanakkor mégis minimális visszarugást biztosító robusztus, golyósorsós kormánymű végig kapcsolatban marad a talajjal. A luxus hatását keltő, bőrborítású* kormánykerék függőlegesen akár 35 mm-ig is állítható.

*GLX felszereltség

Infravörös érintőképernyő

A 7 colos infravörös érintőképernyőn keresztül az audio- és navigációs rendszer kesztyűben is egy ujjal, könnyedén vezérelhető*. A Smartphone Linkage Display Audio működése Apple CarPlay¹, Android Auto^{™2} és MirrorLink^{™3} segítségével is lehetséges, ami lehetővé teszi a különféle okostelefon-alkalmazások használatát.

*GLX felszereltség

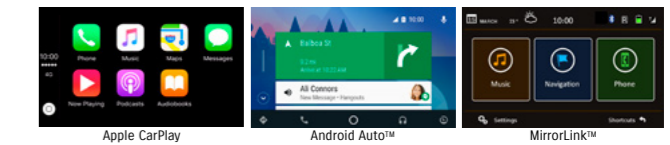

¹Az Apple CarPlay a következő linken felsorolt országokban érhető el: <http://www.apple.com/ios/feature-availability/#applecarplay-applecarplay>. További részletek, valamint az Apple CarPlay szolgáltatással kompatibilis iPhone modellek felsorolása a <http://www.apple.com/ios/carplay/> oldalon található. Az Apple, Apple CarPlay és iPhone az Apple Inc. USA-ban és más országokban bejegyzett védjegyei.
²Az Android Auto[™] a következő linken felsorolt országokban érhető el: <https://www.android.com/autofit-the-road>. Követelmény: a Google Play áruházban elérhető Android Auto[™] alkalmazás és Android rendszerrel kompatibilis okostelefon, Android[™] 5.0 Lollipop vagy újabb rendszerrel: <https://support.google.com/androidauto/#6140477>. Az Android és Android Auto[™] a Google LLC védjegyei.
³A MirrorLink[™] a következő oldalon felsorolt okostelefonokkal kompatibilis: <https://cert.mirrorlink.com/ProductListing/>. A MirrorLink[™] a Car Connectivity Consortium LLC bejegyzett védjegye.







PROFESSZIONÁLIS
ESZKÖZÖK

Készítsd össze a kalandozáshoz szükséges felszerelésedet

Akár a városi dzsungelben, akár járatlan terepen haladsz, a Jimny elegendő helyet és praktikus tárolási lehetőségeket biztosít minden igény kielégítésére.



Praktikus csomagtér

Csomagolj és állj készen minden eshetőségre. Az átgondoltan tervezett csomagtér bővíthető a hátsó ülések lehajtásával, a padló és az üléstámlák pedig műgyanta-bevonatúak* a szennyeződések könnyebb eltávolítása érdekében. A teljesen lapos, kibővített csomagtérben a széles tárgyak keresztben is elférnek. A csavarnyílások lehetővé teszik olyan opcionális kiegészítő tartozékok használatát, mint például a csomagtartó-keresztrúd vagy csomagtartó kampó, tovább növelve a variálhatóságot és praktikusságot. A hátsó elektromos aljzat** használatával működtetheted készülékeidet és szerszámaidat a jármű mögött.

*GL és GLX felszereltség (a csomagtartóbox csak GLX felszereltségi szinten kapható)
**GLX felszereltség

Kézre álló előlő tárolók

Minden könnyen elérhető távolságon belül van. A praktikus zsebekben és tálcákon karnyújtásnyira tárolható az okostelefon, illetve bármilyen ital vagy egyéb személyes tárgy. A közeli USB nyílás és a tartozékoknak kialakított aljzatok segítségével csatlakoztatható és tölthető mobilkészülékeidet. A nagy méretű, kézbe illeszkedő kapaszkodó stabil tartást biztosít az anyósülésen utazó utasnak a be- és kiszállás során.

Figyelem: A fotókon látható személyes tárgyak csak szemléltetésre szolgálnak. A tárgyakat megfelelően rögzíteni kell indulás előtt.



Figyelem: A csomagtartóban látható tárgyak csak illusztrációs céllal, lazán vannak elhelyezve. Elindulás előtt megfelelően rögzíteni kell őket!

Belevaló robusztus terepjáró

A Jimnyt négy kompromisszummentes tulajdonsága teszi komoly off-road járművé: robusztus létraalváz, három méretes terepszög, háromkaros merev hidas felfüggesztés tekercsrugókkal és összkerékmeghajtás felezővel ellátott osztóművel.

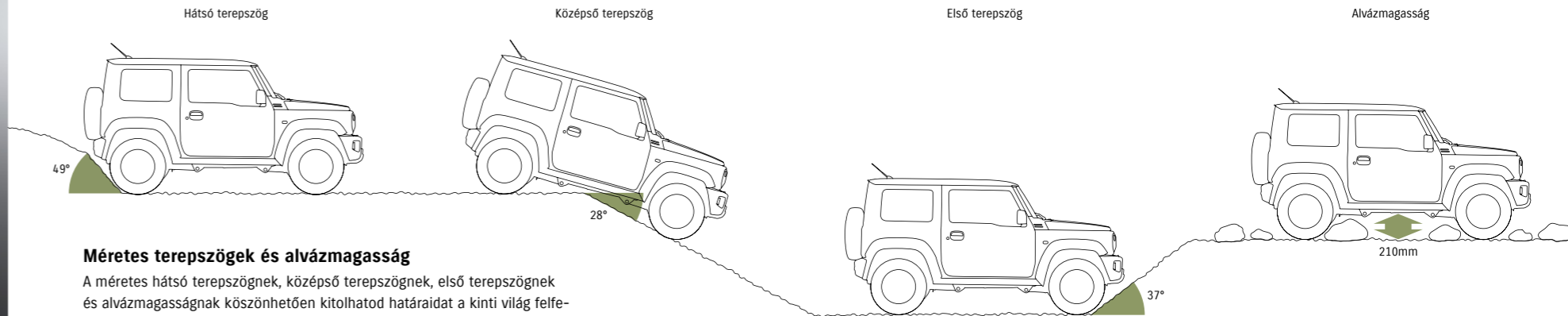

Méretes terepszögek és alvázmagasság

A méretes hátsó terepszögnek, középső terepszögnek, első terepszögnek és alvázmagasságnak köszönhetően kitolhatod határaidat a kinti világ felfedezésében, hiszen könnyedén bevehetők a meredek emelkedők, éles lejtők és akadályok anélkül, hogy megkarcolnád a Jimny lökhárítóját vagy alvázat.

Merev létraalváz

A Jimny a legelső generációtól kezdve a komoly kihívást jelentő off-road teljesítmény eléréséhez biztos alapot nyújtó létraalvázzal rendelkezik.

Háromkaros, merev hidas felfüggesztés tekercsrugókkal

A Jimny nem éri be kevesebbel, mint teljesen merev elülső és hátsó tengelyekkel, amelyek segítségével kiválóan kapaszkodik változatos felszíni viszonyok között is. Ha valamilyen akadály felnyomja az egyik kereket, a tengely a másik kereket lenyomja, növelve ezzel a gumibroncs kapcsolatát a talajjal, egyenetlen útviszonyok közepette is.



Összkerékmeghajtás felezővel ellátott osztóművel

A Jimny utasításodra minden helyzetben alkalmazkodik. Ha a haladás nehezzé válik, tedd az osztóműt 4L üzemmódba a maximális nyomaték és vonóerő elérése érdekében. Egyenes off-road csapáson vagy hófedte utakon válts 4H üzemmódba, és élvezd az összkerékhajtás nyújtotta vonóerőt magasabb sebességen is. Ha visszaérsz a burkolt útra, válts vissza 2H (kétkerékhajtás) üzemmódba a simább, csendesebb és üzemanyag-takarékosabb autózáshoz. Hagyd, hogy az AllGrip Pro szakértelme kielégítse kalandvágyó elméd minden kívánságát úton és terepen is.





TELJESÍTMÉNY

Hozd mozgásba off-road ambícióid

Semmi sem állhat az utadba, ha a Jimnyt vezeted. Amikor a leginkább szükséged van rá a páratlan agilitás, pontos irányíthatóság és erőteljes nyomaték elvisz bárhova, ahova el szeretnél jutni.

Új 1,5 literes motor

A Jimnyvel többre vagy képes. Robosztus 1,5 literes motorja erőteljes nyomatékot biztosít széles fordulatszám-tartományban az erőteljes off-road teljesítmény érdekében. Kicsi és könnyű, valamint felettebb üzemanyag-takarékos.

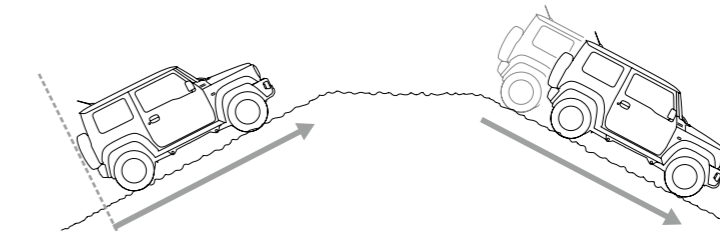

Visszagurulás-gátló

Indulj felfelé és előre a meredek lejtőkön is. A visszagurulás-gátló még a jobb és bal oldalon eltérő, egyenetlen lejtőn is segít megakadályozni a visszagurulást, így neked csak a kigyorsításra kell összpontosítanod.

Lejtmenetvezérlő

Trükkös lejtőkön a rendszer egy gomb megnyomásával elkezdi automatikusan fékezni és állandó sebességet tart fenn, így a kormányzásra koncentrálni tudsz, így a kigyorsításra csak a fékpedál és a kuplung használata nélkül.

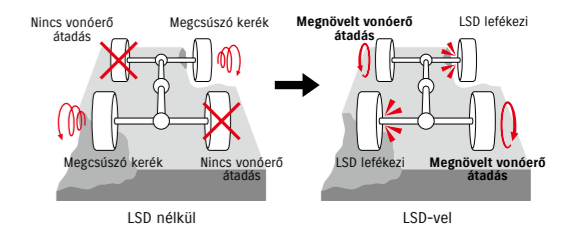

Fékekkel működő differenciálzár funkció (LSD)

Maradj magabiztos csúszós talajon is. Ha két átlósan elhelyezkedő kerék síkos útfelületen elveszti a kapaszkodást, a fékekkel működő differenciálzár automatikusan lefékezi a megcsúszott kerekeket és újraosztja a nyomatékot a másik két kerék között, így a Jimny kiszökik a csúszós helyzetből.

Vigyázz magadra és másokra is

A biztonság elsőbbséget élvez, akár a vadonban barangolsz, akár a városban közlekedsz.
A Suzuki fejlett vezetéstámogató rendszereinek köszönhetően mindig nyugodtan vezethetsz.



DSBS (kombinált érzékelős vészfékasszisztens)

Menet közben a Jimny két érzékelővel (kamerával és lézerezékelővel) meghatározza, fennáll-e az ütközés veszélye az elől haladó járművel vagy egy gyalogossal. Ütközésveszély esetén az autó a helyzettől függően a következő három lehetséges módon reagálhat.

1 Hang- és fényjelzéssel figyelmezteti a vezetőt

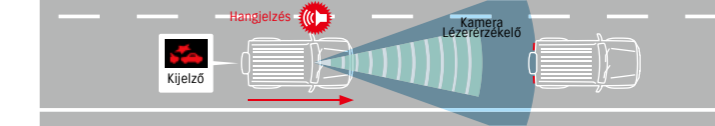

2 Fokozott ütközésveszély és a vezető pánikfékezése esetén működésbe hozza a fékasszisztenszt a fékerő megnöveléséhez

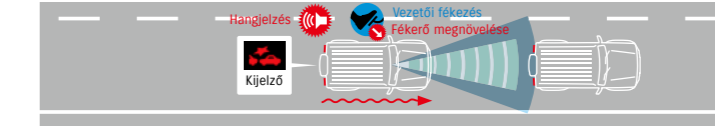

3 Még nagyobb ütközésveszély esetén automatikusan és erőteljesen működött a fékrendszer



Távolsági fényszóró asszisztens

Élvezd a biztonságosabb, pihentetőbb és előzékenyebb éjszakai vezetést ezzel a vezetéstámogató kiegészítővel, amely automatikusan vált a reflektor és a tompított fényszóró között a környezeti fényviszonyoktól, illetve az egyéb járművek jelenlététől függően*.

*40 km/h vagy alatti utazósebességnél a fényszóró kapcsolóját auto helyzetbe kell állítani

Szemből jövő vagy előző jármű lámpáinak észlelése esetén

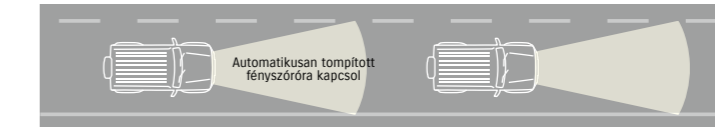

Ha elment a szemből jövő vagy előző jármű

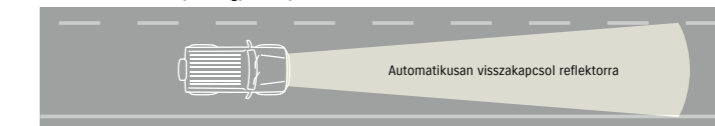

Sávartás figyelmeztetés

Egy hosszú nap után támogatást nyújt neked. Amikor a jármű hozzávetőleg 60 km/h fölött halad, és a sávon belül egyik szélről a másikig kóvályog, a rendszer csipogó figyelmeztető jelzést ad, és a műszerfalon fényjelzés is jelez. Ez felhívja a vezető figyelmét az álmoság vagy más tényező miatti kontrollálatlan irányváltásokra.

Sávelhagyás figyelmeztetés

Miközben a jármű 60 km/h-nál nagyobb sebességgel halad, a sávelhagyásra figyelmeztető funkció meghatározza a jármű útvonalát, és ha sávelhagyást észlel fényjelzéssel (kijelző és ikon), valamint érzékelhető figyelmeztetéssel (a kormánykerék rezgetésével) figyelmezteti a vezetőt.

Forgalmi jelzések felismerése

A rendszer az egylencsés kamera segítségével figyelemmel kíséri a közúti forgalmi jelzéseket. A sebességkorlátozásra vonatkozó vagy behajtást tiltó jelzések érzékelésekor a rendszer megjeleníti az adott jelzést a műszeregységen, emlékeztetve a vezetőt, hogy az autó épp milyen jelzés mellett haladt el. Több jelzés érzékelésekor maximum három jelzés egyidejű megjelenítésére van lehetőség.

Megjegyzés: Az egylencsés kamerának és lézerezékelőnek léteznek korlátai az útakadályok, sávok és forgalmi jelzések felismerésében. Kérjük, ne bízd rá magadat a rendszerre, mindig vezess biztonságosan!



Kerékpárhordozó



Hátsó kerékpárhordozó



Multifunkciós tetőcsomagtartó



Tetőkosár



Oldalsó dízléc



Szellőzőnyílások



Pótkerékburkolat



Gumiszőnyegszett



DLX szőnyegszett



Csomagtérelvédő

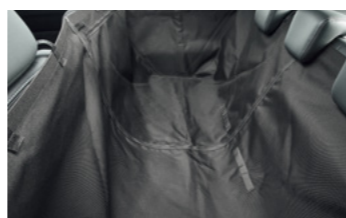

Védőhuzat hátsó ülésre

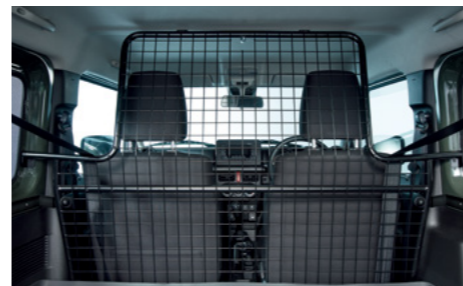

Csomagtér-elválasztórács



Csomagtéri szőnyegtálcá



Nagy méretű csomagtéri tálcá



Rugalmas csomagtéri ponyva



Polár anyagú dzseki



Póló, terepmintás



Sapka, terepmintás



Suzuki fegyvertáska



Sátor



Csomagtér



Első lökhárítóvédő lemez

Első díszrács



Hátsó sárfogógumi, flexibilis, piros



Első sárfogógumi, flexibilis, piros



Oldalsó küszöbvédő lemez



Vonóhorog



TARTOZÉKOK

Mutasd meg egyéni stílusodat

Tedd egyedivé a Jimnyt ízlésed szerint, eredeti Suzuki tartozékokkal. Akár stílusosabb autóra, nagyobb védelemre vagy megnövelt funkcionalitásra vágysz, biztosan találsz valami kedvedre valót.

Kihangsúlyozott funkcionalitás és stílus

Add hozzá a Jimnyhez ezeket a vonzó tartozékokat egy kis extra stílusért, a frissebb levegő élvezetéért, a pihentetőbb kényelem kedvéért, vagy még ennél is többért.

- Tetőkösár
- Multifunkciós tetőcsomagtartó
- Eső- és szélterelő készlet
- Első sárfogógumi, flexibilis, fekete
- Hátsó sárfogógumi, flexibilis, fekete

Extra védelem profiknak

Emeld az alváz védelmi szintjét durva domborzati viszonyok esetére, vagy növeld a kényelmet a hátsó tároló részen.



Első lökhárítóvédő lemez



Oldalsó küszöbvédő lemez



Differenciálmű-védő



Nagy méretű csomagtéri tálca (a kibővített raktér területének lefedésére)



9. nap

Egy ködbe burkolózó hegytetőről megpillantottam a dübörgő vízesést. Ez a mélyen megindító pillanat volt a Jimnyvel bejárt hosszú, kihívásokkal teli off-road kaland csúcspontja.

JIMNY
Társ minden terepen

Modellválaszték



GLX



GL



Színek



Dinamikus lime szolid (Z2B) + Éjfekete gyöngymetál (Z13)



Homokbézs metál (ZVG) + Éjfekete gyöngymetál (Z13)



Élénkkék metál (ZWY) + Éjfekete gyöngymetál (Z13)



Selymesszürke metál (Z2S)



Éjfekete gyöngymetál (Z13)



Dzsungelzöld (Z2C)



Grafitiszürke (ZVL)



Ragyogófehér (26U)

Kéttónusú

Színkód	Festett rész	Színkombináció
DG5	Kaszni Tető	Z2B Dinamikus lime szolid Z13 Éjfekete gyöngymetál
ZBW	Kaszni Tető	ZVG Homokbézs metál Z13 Éjfekete gyöngymetál
CZW	Kaszni Tető	ZWY Élénkkék metál Z13 Éjfekete gyöngymetál

Egytónusú

Színkód	Színmegnevezés
Z2C	Dzsungelzöld
26U	Ragyogófehér
Z2S	Selymesszürke metál
Z13	Éjfekete gyöngymetál
ZVL	Grafitiszürke

Felszereltség

Üzemanyag	Benzin	
	1,5 l VVT	
Motor	AllGrip Pro (kapcsolható 4WD)	AllGrip Pro (kapcsolható 4WD)
Meghajtás	SMT	SMT/4AT
Sebességváltó	GL	GLX
Felszereltség	GL	GLX
FÜTŐMŰ		
Abronsok és keréktárcsák	195/80R15 + acél keréktárcsa 195/80R15 + könnyűfém keréktárcsa	S S
Pótkerék és keréktárcsa	195/80R15 + acél keréktárcsa 195/80R15 + könnyűfém keréktárcsa	S S
Pótkerékfedő (lemez típusú)	Fekete	S
KÜLSŐ FELSZERELTSÉG		
Hűtőrács	Fekete	S
Kerékvetét	Anyag színű	S
Vízvezető sínek	-	S
Külső kilincsek	Színreftűt	S
Csomagtérajtó-nyitó	Központi zár	S
LÁTHATÓSÁG		
Fényszórók	Halogén multirefektor LED projektor	S S
Fényszórómagasság-állítás	Manuális Automata	S S
Automata világításvezérlés	-	S
Lámpamosók	-	S
Távolsági fényszóró asszisztens	-	S
DRL (nappali menetfény)	-	S
Ködlámpák	Elöl Hátul	S S
Zöld színezésű ablakok	Elöl Hátul	S S
Sötétített üvegezés	Hátul	S
UV szűrő üveg	Szélvédő	S
Ablaktörők	Elöl: 2 fokozat (lassú, gyors) + állítható szakaszos törítés + mosás Hátul: 1 fokozat + mosás	S S
Páramentésítés a hátsó ablakon	-	S
Külső tükrök	Fekete (festett) Elektromosan állítható Fűthető	S S S
Visszapillantó tükrök (éjjeli és nappali állás)	Manuális sötétítés	S
KORMÁNY ÉS MŰSZERFAL		
3 külön kormánykerék	Műanyag Bőrborítású Audiórendszer kapcsolói Tempomattal Sebességkontrollal Telefonkihangsító kapcsolói Dönthető állítás	S S S S S S S
Szervokormány	-	S
Fordulatszámérő	-	S
Fényszóró valamint kulcs figyelmeztetés	Hangjelzés	S
Vezetőoldali biztonsági öv figyelmeztetés	Lámpa és hangjelzés	S
Utasoldali biztonsági öv figyelmeztetés	Lámpa és hangjelzés	S
Hátsó biztonsági öv figyelmeztetés	Lámpa és hangjelzés	S
Nyitott ajtó figyelmeztetés	Lámpa	S
Alacsony üzemanyagszint figyelmeztetés	Lámpa	S
KÉNYELEM		
Digitális óra	-	S
Elektromos ablakemelők	Vezetőoldalon (automata) Utasoldalon	S S
Központi zár (csomagtartó is)	Kapcsoló (vezető oldalán, ajtón)	S
Távírányító központi zár	Vészvillogó visszajelzéssel	S
Klimaberendezés	Manuális Automata	S S
Fűtőberendezés	-	S
Pollenszűrő	-	S

Üzemanyag	Benzin	
	1,5 l VVT	
Motor	AllGrip Pro (kapcsolható 4WD)	AllGrip Pro (kapcsolható 4WD)
Meghajtás	SMT	SMT/4AT
Sebességváltó	GL	GLX
Felszereltség	GL	GLX
Sebességváltás-jelző (MT)	S	S
Audio	Antenna (hátsó tetőrészen elhelyezve) Hangszóró x 2 CD + MP3 lejátszó + Bluetooth** Smartphone kapcs. érintőképernyő + tolatókamera + Bluetooth** + navigáció	S S S S
Tempomat (Sebességtartó automatika)	-	S
Sebességkorlátozó	-	S
BELSO FELSZERELTSÉG		
Utastér-világítás	Első utastéri világítás (3 állású) Hátsó utastéri világítás (3 állású)	S S
Vezetőoldali napellenző	Kártyatartóval Piperetükörrel	S S
Utasoldali napellenző	Kártyatartóval Piperetükörrel	S S
Kapaszkodók	Utasoldalon Hátul x 2	S S
Pohártartó	Középkonzol	S
Sebességváltó gomb	Műanyag Krómmal	S S (MT)
Kézifék-kioldógomb	Króm	S (AT)
12V utastéri elektromos csatlakozó	Középkonzol x 1 Csomagtér x 1	S S
USB-csatlakozó	Középkonzol x 1	S
Üzemanyagtartály-nyitó	-	S
Belső kilincsek	Króm	S
ÜLÉSEK		
Ülésfűtés	Elöl	S
Hátsó ülések	50:50 arányban dönthető Fejtámla x 2	S S
Üléskárpit	Szövet	S
CSOMAGTÉR		
Csomagtérpadió alatti rekesz	-	S
BIZTONSÁG ÉS VAGYONVÉDELME		
SRS elülső dupla légszák	-	S
Elülső utaslégszák deaktiválás	-	S
SRS oldallégszák	Elöl	S
Függőlégszák	-	S
Biztonsági övek	Elöl: 3 pontos ELR előfeszítővel, erőhatárolóval és állítható felső bekötési ponttal x 2 Hátul: 3 pontos ELR előfeszítővel, erőhatárolóval és állítható felső bekötési ponttal x 2	S S
Pedálkioldó rendszer (PRS)	Fék és kuplung	S
ISOFIX gyermekülés-rögzítés	Hátul x 2	S
Ajtókba épített oldalmerevítők	-	S
ABS	-	S
ESP**	-	S
DSBS (Kombinált érzékelős vészfékasszisztens)	-	S
Vészjelző	-	S
Hegymenetli elindulássegítő	-	S
Lejtmenetvezérlő	-	S
TPMS (Guminyomás ellenőrző rendszer)	-	S
Fékasszisztens	-	S
Magasra helyezett kiegészítő féklámpa	-	S
Indításgátító	-	S

S : Standard - : Nem elérhető

** : A Bluetooth® a Bluetooth SIG, INC. bejegyzett védjegye.

** : Az ESP® a Daimler AG. bejegyzett védjegye.

Az ESP® célja, hogy segítsen megőrizni az uraimat a Jimny felett, ugyanakkor hatékonysága függ a vezetési feltételektől és az útjelület állapotától. Az ESP® veszíthet hatékonyságából, ha a gumik elvesztik tapadásukat és a kerekek megcsúsznak.

Műszaki adatok

Ajtók száma	3	
	Benzin	
Motor	1,5 l VVT	
Meghajtás	AllGrip Pro (kapcsolható 4WD)	
Sebességváltó	5MT	4AT
MÉRETEK		
Hosszúság	Elsőtől a hátsó lökhárítóig (mm) Első lökhárítótól a pótkeréktakaróig (mm)	3 480 3 645
Szélesség (mm)	-	1 645
Magasság (mm)	-	1 720
Tengelytávolság (mm)	-	2 250
Nyomtávolság	Első (mm) Hátsó (mm)	1 395 1 405
Legkisebb fordulókör sugara (m)	-	4,9
Álvázmagasság (mm)	-	210
Első terepszög (fok)	-	37
Középső terepszög (Rámpaszög) (fok)	-	28
Hátsó terepszög (fok)	-	49
KAPACITÁSOK		
Ülések száma (személyek)	-	4
Csomagtér	Maximális kapacitás (liter) Hátsó üléstámla ledöntve (VDA módszer)** (liter) Hátsó üléstámla felhajva (VDA módszer)** (liter)	830 377** 85**
Üzemanyagtartály befogadóképessége (liter)		
MOTOR		
Típus	-	K15B
Hengerek száma	-	4
Szelepek száma	-	16
Löketterfogat (cm ³)	-	1 462
Furat x löket (mm)	-	74,0 x 85,0
Sűrítési arány	-	10
Maximum teljesítmény (kW/rpm)	-	75/6 000
Maximum nyomaték (Nm/rpm)	-	130/4 000
Befecskendezés	-	Többpontos befecskendezés
SEBESSÉGVÁLTÓ		
Típus	-	5MT 4AT
Áttételezés	I	4,425 2,875
	II	2,304 1,568
	III	1,674 1,000
	IV	1,190 0,697
	V	1,000 -
Hátramenet	Magas	5,151 2,300
	Alacsony	4,090 4,300
Végáttétel	-	1,000 1,320
Áttételezési viszonyszám	-	2,002 2,644
FELEPÍTMÉNY		
Kormánymű	-	Globaid Tárcsafék
Fékek	Elöl Hátul	Dobfék Dobfék
Felfüggesztés	Elöl Hátul	Háromkarú, merev hidas, teleszkópos Háromkarú, merev hidas, teleszkópos
Abronscméret	-	195/80R15
SÚLYADATOK		
Saját tömeg (min./teljes felszereltség) (kg)	-	1 090/1 135 1 110/1 135
Megengedett össztömeg (kg)	-	1 435
TELJESÍTMÉNY		
Maximális sebesség (km/h)	-	145 140
KÖRNYEZETVÉDELMI TELJESÍTMÉNY		
Emissziós szabvány	-	Euro 6
Üzemanyag-fogyasztás (NEDC)**	Városi (liter/100km)	(A) 7,7 (M) 7,7 8,4
	Országúti (liter/100km)	(A) 6,2 (M) 6,2 6,9
	Kombinált (liter/100km)	(A) 6,8 (M) 6,8 7,5
CO ₂ -kibocsátás (NEDC)* ¹ (g/km)	-	(A) 154 (M) 154 170
CO ₂ -kibocsátás (WLTC)* ² (g/km)	-	(A) 178 (M) 181 198

Méreték

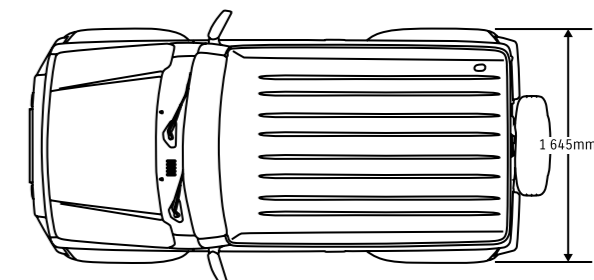
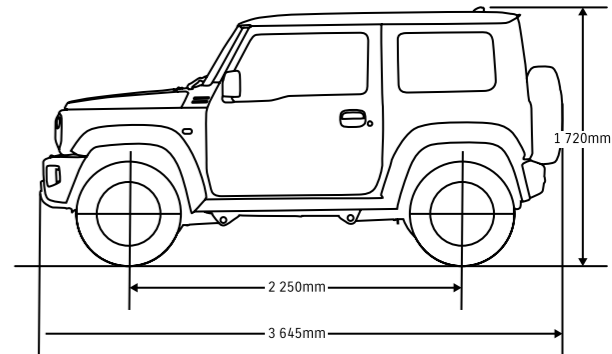
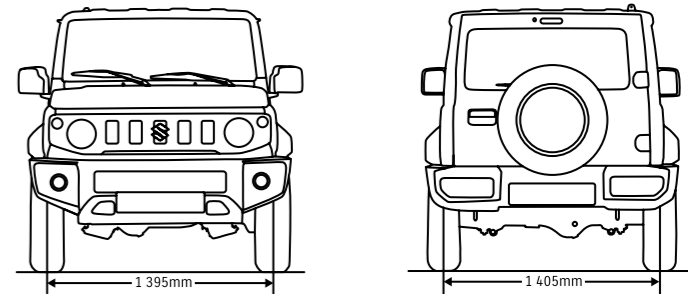

** : Gyártó által mért adatok, különböző piacokon eltérés lehetséges. További tájékoztatásért forduljon a Suzuki márkakereskedőjéhez.

** : A Német Autóipari Szövetség mérési módszer alapján

** : NEW European Driving Cycle - Új Európai Menetciklus

** : Worldwide harmonized Light-duty vehicles Test Cycle - Könyűgépjárművekre vonatkozó világszinten harmonizált vizsgálati ciklus

A mérés körülményei súly szempontból: A (Alacsony): Gépjármű+gyári opciók súlya, M (Magas): Gépjármű+gyári opciók+kereskedői opciók (kiegészítők) súlya



A Suzuki „Way of Life!“ jelmondata márkánk lényegét fejezi ki, hiszen minden autónkat, motorkerékpárunkat és hajómotorunkat úgy alkotjuk meg, hogy szebbé tegyék vásárlóink mindennapjait.



A standard és választható felszereltségek országonként eltérőek lehetnek. Kérjük, érdeklődjön márkakereskedőjénél, mert előfordulhat, hogy az illusztrációkon olyan felszereltségű modellek láthatóak, amelyek nem kaphatók az Ön országában. A Magyar Suzuki Zrt. fenntartja a jogot az árak, színek, anyagok, felszereltségek, specifikációk és modellek előzetes értesítés nélküli megváltoztatására, valamint bizonyos modellek értékesítésének megszüntetésére. A katalógusban szereplő információk tájékoztató jellegűek. A jelen katalógusban szereplő összes fotó a megfelelő engedélyek birtokában készült. A közutakon látható, rendszám nélküli járművek szerkesztett képek. A járművek egy közforgalom elől elzárt magánúton kerültek bemutatásra.